

品番	品名(呼び名)	材 料 (材質)	所要数 各台 (個)	摘 要			1個ノ重 kg 仕上/素材
				基	倉	片 図	

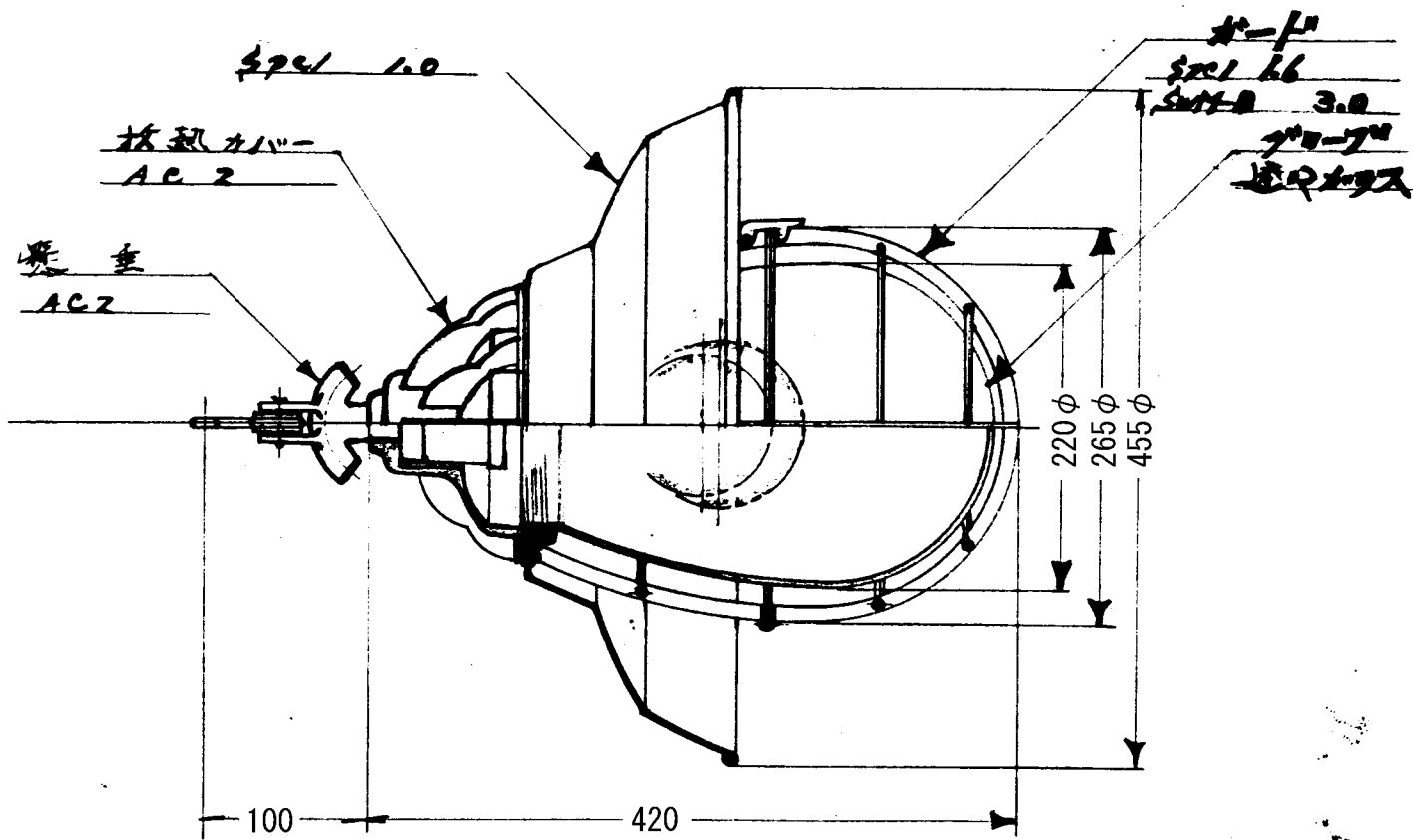

2	※シリコーン、ハンドクレンジング ※サンドブラスト加工カケル		
3	※仕上げロハ付ケナイカメフ 機械加工ラッセル		
▽	100S以下	▽▽	6S以下
▽▽	25S以下	▽▽▽	0.8S以下
指定以外ノ寸法ニ対スル寸法差			
削	呼び寸法	中級	粗級
	1以上 4以下	±0.1	±0.3
リ	4ラコエ 16々	±0.2	+0.5
	16 々 63 々	±0.3	+0.7
	63 々 250 々	±0.5	+1.2
加	250 々 1000 々	±0.8	+2.0
	1000 々 2000 々	±1.2	+3.0
	2000 々 4000 々	±1.8	+4.5
鋳造加工	精 繰	並 繰	
鍛造加工	精 繰	並 繰	
プレス加工	精 繰	並 繰	
ガス切加工	精 繰	並 繰	
シナー加工	精 繰	中 繰	粗 繰

改 定	A	第三角図法	*394 300~500W 變垂型器具				
		尺度 1/5	作成 昭和 年 月 日				
		K.K. 笠原電機製作所	作成	照査	設計	係長	課長
			者				Y40096